

Diese Zeichnung darf ohne unsere Genehmigung weder kopiert oder vervielfältigt, noch dritten Personen, insbesondere Konkurrenzfirmen, zugänglich gemacht werden. (§ 18 UWG)

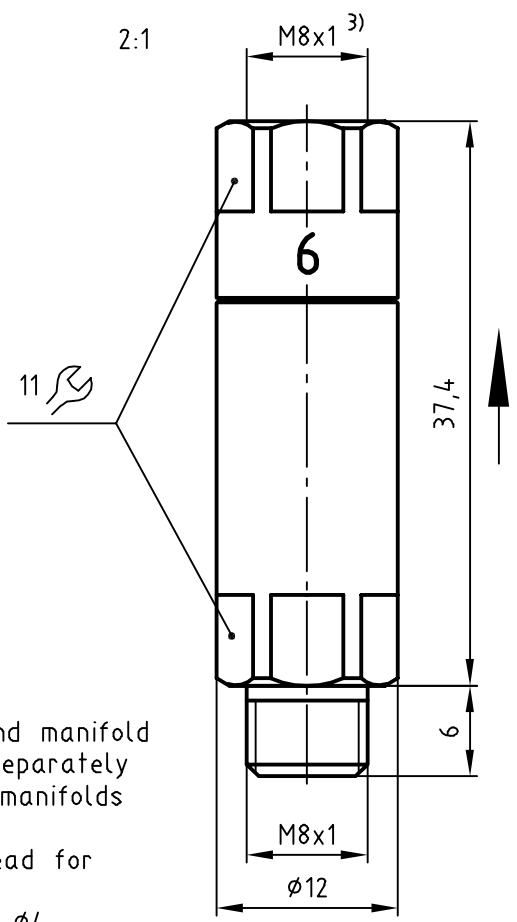
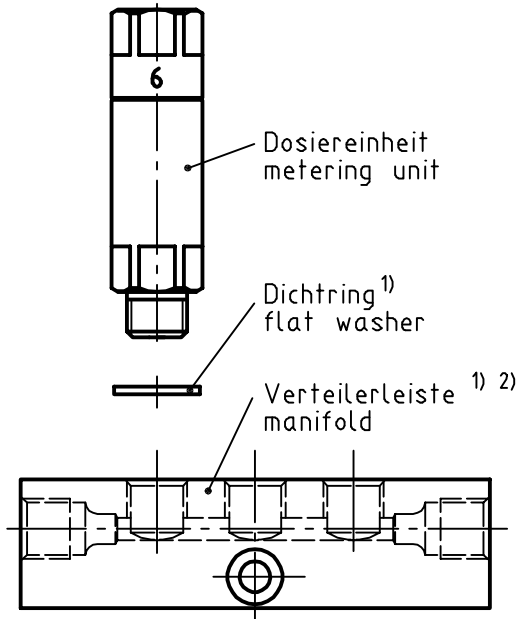

- | | |
|--|--|
| 1) Dichtring und Verteilerleiste sind gesondert zu bestellen | 1) Flat washer and manifold are to order separately |
| 2) Die Best.Nr. verschiedener Verteilerleisten auf Anfrage | 2) Order no. for manifolds on demand |
| 3) Anschlußgewinde f. lötlöse Rohrverschraubung für Rohr ø4 | 3) Connection thread for solderless connection pipe ø4 |

Technische Daten

Betriebsdruck — min. 12 bar
 max. 45 bar
 Restdruck — max. 3 bar
 Medium — Fließfett NLGI 00-000
 verträglich mit NBR,
 CuZn, St

Technical Data

Operating pressure — min. 12 bar
 max. 45 bar
 Relief pressure — max. 3 bar
 Medium — fluid grease NLGI 00-000
 compliant with NBR,
 CuZn, St

Bestellung / Ordering

| Bestellnummer Order number | Dosierung metered quantity | Bestellnummer des Dosiernippels Order number for metering nipple |
|-------------------------------|-------------------------------|---|
| 321-403-2 | 0.03cm ³ | 341-853-K |
| 321-406-2 | 0.06cm ³ | 341-856-K |
| 321-410-2 | 0.10cm ³ | 341-860-K |

Nicht tolerierte Maße sind Richtwerte und dienen der Information
 Measurements without tolerances are orientative values for information only.
 Abmessungen in mm / Dimensions in mm

| | | | | | |
|---------------------|---|--------------------------|--------------------------|--|-------------------|
| SKF | Benennung/Name DOSIEREINHEIT | | | Bestell-Nr. / Order-No. SIEHE TAB./SEE TABLE | |
| | METERING UNIT für Fließfett / for grease | | | Z.-Nr. / DWG-No. 321-406-2-0 | |
| | Bearb. | 27.01.2010 FALKENTHAL | Dok-Art KUN Teildok. 000 | Version 03 | Maßstab/Scale 1:1 |
| Gepr. | 27.01.2010 LIPINSKI | Labor/Büro BLN | Format DIN A4 | BA-Nr. | |
| Sprache Language | PLM_S1MACHE594 | Bearb. | 27.01.2010 FALKENTHAL | Ersatz f. | |

freigegeben
Version: 03
KUN
ACAD

Stempelbereich